

WEVF 10-125 Quick Inox

WEF 15-125 Quick
WEF 15-150 Quick
WEPF 15-150 Quick
WEPBF 15-150 Quick



SL Prevod originalnih navodil 6



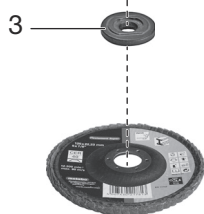
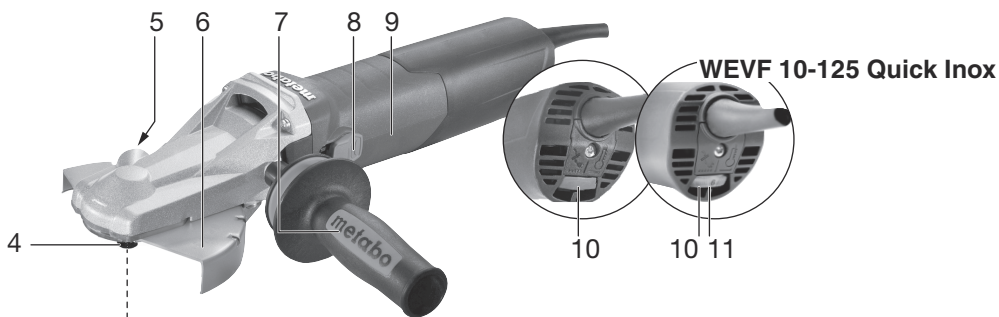

WEPF 15-150 Quick

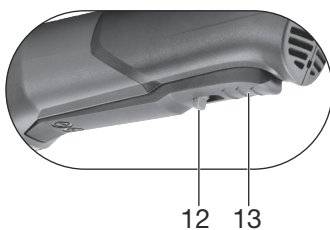

WEPBF 15-150 Quick

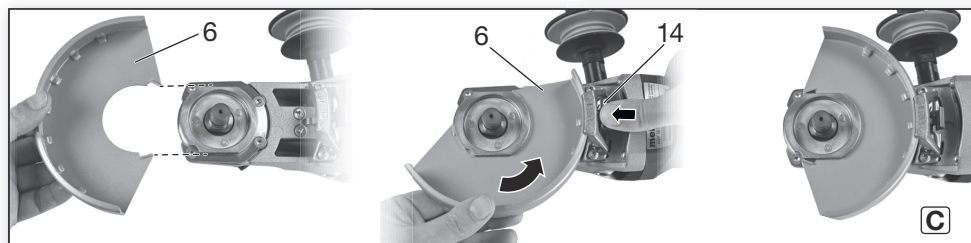
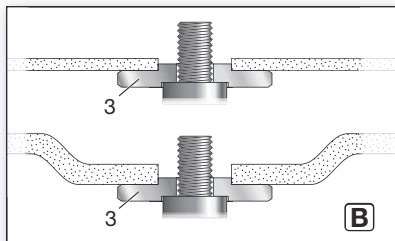
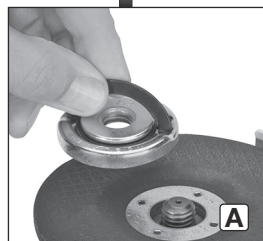
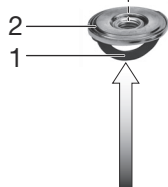
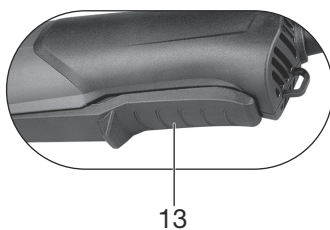



(a)
a → 3,0 Nm +/- 0,3 Nm

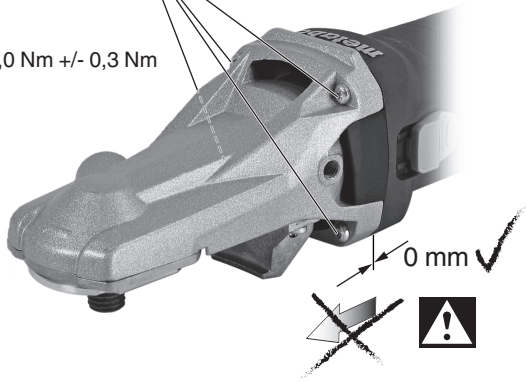

D

| | | | | | | |
|---|-------------------------|--|---|---|--|---|
|  | | WEVF 10-125 Quick Inox *1) Serial Number: 13080.. | WEF 15-125 Quick *1) Serial Number: 13082.. | WEF 15-150 Quick *1) Serial Number: 13083.. | WEPF 15-150 Quick *1) Serial Number: 13084.. | WEPEF 15-150 Quick *1) Serial Number: 13085.. |
| | | VC | TC | TC | TC | TC |
| Electronic | - | VC | TC | TC | TC | TC |
| ∅ | mm (in) | 125 (5) | 125 (5) | 150 (6) | 150 (6) | 150 (6) |
| t_{max2}; t_{max3} | mm (in) | 5; 6 (³ / ₁₆ ; ¹ / ₄) | | | | |
| M / I | - / mm (in) | M 14 / 19 (³ / ₄) | | | | |
| n | min ⁻¹ (rpm) | - | 11000 | 9600 | 9600 | 9600 |
| n_v | min ⁻¹ (rpm) | 2000-7600 | - | - | - | - |
| P₁ | W | 1000 | 1550 | 1550 | 1550 | 1550 |
| P₂ | W | 590 | 940 | 940 | 940 | 940 |
| m | kg (lbs) | 2,3 (5.1) | 2,7 (5.9) | 2,7 (5.9) | 2,8 (6.2) | 2,9 (6.4) |
| a_{h,SG}/K_{h,SG} | m/s ² | 4,4 / 1,5 | 6,0 / 1,5 | 6,8 / 1,5 | 6,8 / 1,5 | 6,8 / 1,5 |
| a_{h,DS}/K_{h,DS} | m/s ² | 2,5 / 1,5 | 3,6 / 1,5 | 3,4 / 1,5 | 3,4 / 1,5 | 3,4 / 1,5 |
| L_{pA}/K_{pA} | dB(A) | 91 / 3 | 91 / 3 | 91 / 3 | 91 / 3 | 89 / 3 |
| L_{WA}/K_{WA} | dB(A) | 102 / 3 | 102 / 3 | 102 / 3 | 102 / 3 | 100 / 3 |



*2) 2014/30/EU, 2006/42/EC, 2011/65/EU

*3) EN 60745-1:2009+A11:2010, EN 60745-2-3:2011+A2:2013+A11:2014+A12:2014

ppcc: 

2017-03-30, Volker Siegle

Direktor Produktentstehung & Qualität (Vice President Product Engineering & Quality)

*4) Metabowerke GmbH - Metabo-Allee 1 - 72622 Nuertingen, Germany

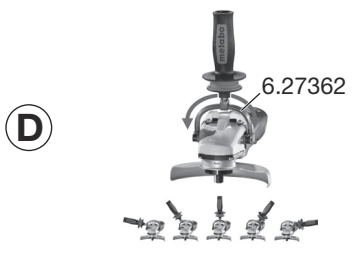
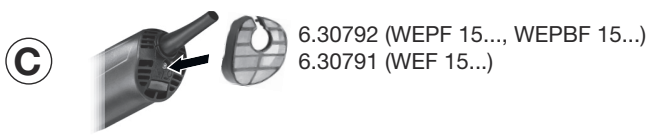
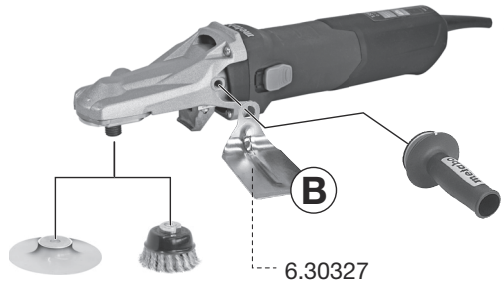
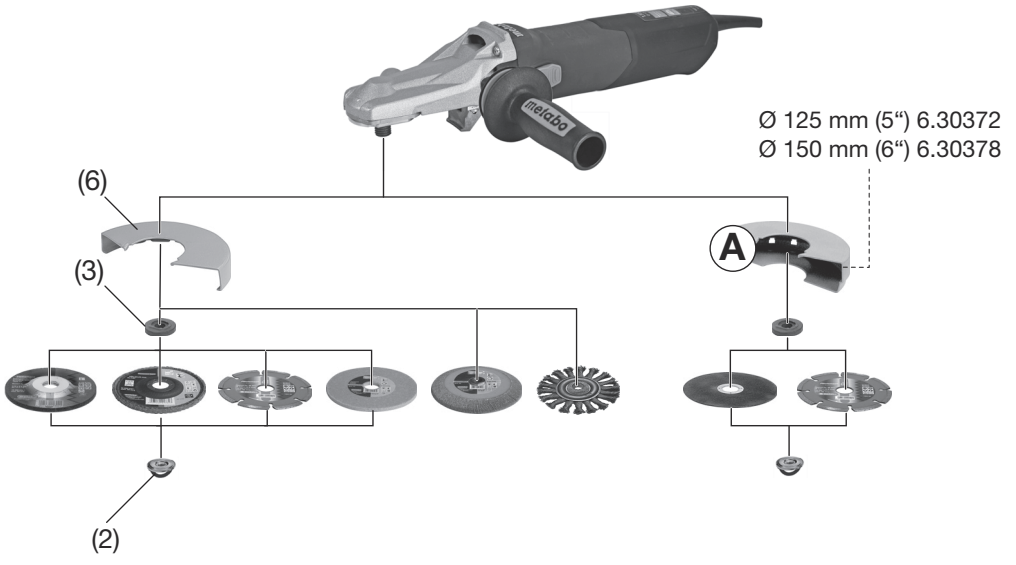

Prevod originalnih navodil

1. Izjava o skladnosti

S polno odgovornostjo izjavljamo: Te kotne brusilke, označeni s tipom in serijsko številko *1), ustrezajo vsem zadevnim določbam smernic *2) in standardov *3). Direktor razvoja in raziskav. Direktor razvoja in raziskav *4), Tehnična dokumentacija - glej stran 4.

2. Uporaba v skladu z določili

Kotne brusilke opremljene z originalno Metabo opremo, navedene napravi strani teh navodil so namenjene za rezanje, brušenje s podpornimi ploščami in krtačenju kovin, betona, kamna in podobnih materialov brez vode.

Za vsakršne poškodbe oziroma škodo, ki bi nastala zaradi neprimerne uporabe, je odgovoren uporabnik.

Upoštevati je treba splošno veljavna pravila o varstvu pri delu in za preprečevanje nesreč pri delu.

3. Splošna varnostna navodila



Zaradi lastne varnosti in zaščite stroja bodite pozorni na vse dele navodil, ki so označeni s tem znakom.



OPOZORILO – Skrbno in v celoti preberite ta navodila saj zmanjšate možnost poškodb.

Vso dokumentacijo in navodila v primeru prodaje stroja priložite novemu uporabniku!

Posebna varnostna navodila



OPOZORILO - Preberite vsa priložena navodila za varno delo. Neupoštevanje navodil in pravil lahko pripelje do električnega udara, požara ali/in resnih poškodb.

Shranite vsa varnostna navodila za kasnejšo uporabo. Termin "stroji" in varnostna opozorila se nanaša na vaš električni ali baterijski stroj.

3.1 Varno delovišče

a) **Poskrbite, da bo delovno področje čisto dobro osvetljeno.** Razmetan in temačen prostor ključa po nesreči.

b) **Ne uporabljajte stroja v bližini vnetljivih tekočin ali plinov zaradi možnosti iskrenja.** Električno orodje povzroča iskrenje, ki lahko zaneti prah ali ogenj.

c) **Ne dovolite približevanja opazovalcem in otrokom stroju med obratovanjem.** Lahko vas zmotijo pri delu in ogrozijo sebe, vas ali stroj.

3.2 Zaščitite se pred električnim udarom

a) **Vtičak se mora prilegati omrežni vtičnici. Ne modificirajte jih. Ne uporabljajte vmesnih vtičnic za ozemljitve strojev.** Varni vtiči in vtičnice bodo zmanjšali možnost električnega udara.

b) **Ko delate z električnimi stroji se izogibajte dotikov z ozemljenimi deli kot so vodne pipe, radiatorje, štedilnike, hladilnike.** Obstaja velik riziko električnega udara, če je vaše telo ozemljeno.

c) **Ne izpostavljajte stroja dežju ali vlagi.** Ne uporabljajte orodja na mokrih ali vlažnih lokacijah saj s tem povečujete nevarnost električnega udara.

d) **ne zlorablajte stroja. Električni kabel ni namenjen vleki, nošnji ali vezanju.** Ne izpostavljajte el. kabel vročini, olju, ostrim robovom ali premikajočih delov. Poškodovan kabel lahko povzroči električni udar.

e) **Ko delate s strojem zunaj, uporabite podaljške, namenjene delu zunaj.** Uporaba zunanjih el. podaljškov zmanjša nevarnost el. udara.

f) **ČE je delo v vlažnem okolju neizbečno, uporabite RCD zaščitno varovalko.** Uporaba diferencialno tokovnega varovanja (RCD) zmanjša nevarnost el. udara.

3.3 Osebna varnost

a) **Zavzemite pravilno držo in ravnotežje med delom. Glejte kaj delate. Uporabljajte zdravo pamet. Ne delajte s strojem ko ste utrujeni ali pod vplivom opojnih substanc (alkohola drog, zdravil,...).** Trenutek nepazljivosti lahko povzroči poškodbo!

b) **Uporabljajte zaščitna delovna sredstva. Vedno si nadenite očala.** Uporaba zaščitnih osebnih zaščitnih sredstev, kot so zaščitna maska, nedrseča obutev, primerno pokrivalo zmanjšajo možnost poškodb.

c) **Preprečite nenamenski vklop. Ko stroje ne uporabljate, pred servisiranjem ali zamenjavo orodij ali opreme izvlecite vtič iz omrežne vtičnice oz. izvlecite baterijski paket.** Pri nošnji orodja lahko hitro s prstom dotaknete prožilo in povzročite poškodbo.

d) **Odstranite ključke ali nopenjala pred vklopom stroja.** Karkoli od vpenjal lahko ob vključitvi poleti po prostoru in povzroči poškodbo.

e) **Ne preobremenjujte stroja. Bodite pravilno postavljeni in stabilni med delom.** To vam omogoča boljši nadzor nad strojem.

f) **Bodite oblečeni delu primerno. Ne nosite ohlapnih oblačil ali visečega nakita. Lase in viseče dele obleke imejte stran od vrtečih se delov.** Preprečite, da se vam nebi kaj zapletlo v vrteče se dele.

g) **Če je pripravam namenjena za priklop odsesavanja in zbiranja prahu, poskrbite, da je naprava pravilno spojena.** Uporaba odsesanih sistemov zmanjša nevarnost poškodb zaradi prahu.

h) **Ne pustite, da izkušnje pridobljene pri pogosti uporabi vam omogočajo, da postanete samozavestni in prežete načela varnosti.** Malomaren ukrep lahko povzroči hude poškodbe v delčku sekunde.

3.4 Uporaba stroja in vzdrževanje.

- a) **Ne preobremenjujte strojev. Uporabljajte primeren stroj delo.** *Z pravim strojem boste delo opravili bolje, hitreje in varnejše, če je stroj namenjen takemu delu.*
- b) **Ne vklopite stroja če je vklopni gumb ne ostane na položaju vklopljeno/izklopljeno.** *Noben stroj ne more biti pod nadzorom, če stikalo za vklop/izklop ne deluje pravilno in ga je potrebno popraviti.*
- c) **Izvalcite vtičak iz omrežne vtičnice in/ali odstranite baterijski paket s stroja predno začnete z nastavitvami, zamenjavami pribora ali ko shranjujete stroj.** *Tako zmanjšamo možnost poškodb ob nenamenskem vklopu stroja.*
- d) **Hranite stroje in njihova navodila za uporabo izven dosega otrok ali nepooblaščenih oseb.** *Stroji so lahko v rokah nepoučenih oseb nevarno orodje.*
- e) **Skrbno vzdržujte stroj in pribor.** *Preverite morebitne okvare ali lome na vseh vitalnih in premikajočih delih, ki lahko vplivajo na delovanje stroja. Obrabljene in poškodovane dele zamenjajte oz. pošljite stroj v usposobljeno servisno delavnico. Veliko nesreč je posledica slebega vzdrževanja stroja.*
- f) **Imejte rezilne površine ostre in čiste.** *Pravilno vzdrževana in servisirana oprema olajša delo in omogoča boljše kontrolo nad strojem.*
- g) **Za vašo varnost uporabljajte samo namensko dodatno opremo, ki je opremljena z navodili za uporabo in jo navaja oz. priporoča proizvajalec stroja.** *Uporaba stroja izven predpisanega namena in uporaba nenamenske dodatne opreme lahko resno ogrozi osebno varnost.*
- h) **Ročaji in prijemne površine naj bodo čiste, brez olj ali masti.** *Drseče površine ne omogočajo dobrega in varnega prijema in držanja stroja v primeru nepričakovanih dogodkov.*

3.5 Servis

- a) **Prepusite servisne posege v vaš stroj le specializiranim servisnim delavnicam, ki bodo uporabili originalne rezervne dele.** *Tako bo zagotovljeno varno delo z pravilno vzdrževanim strojem.*

4. Posebna varnostna navodila

- 4.1 **Splošna varnostna priporočila**
Zbrana navodila za varno delo pri brušenju, abresivnem rezanju ali žičnem krtačenju.

Uporaba

- a) **Ti stroji e so namenjeni za rezanje, brušenje s podpornimi ploščami in krtačenju.** *Preberite vsa navodila za uporabo, varnostna opozorila, ilustracije in nasvete. Neupoštevanje navodil in pravil lahko pripelje do električnega udara, požara ali/in resnih poškodb.*

- b) **Te kotne brusilke niso namenjene niti primerne za poliranje.** *Dela za katera kotne brusilke niso predvidene lahko uničijo stroj in/ali resno poškodujejo kotno brusilko ali uporabnika.*
- c) **Ne uporabljajte opremo, ki ne odgovarja specifikaciji stroja oziroma jo ne priporoča proizvajalec.** *Ne uporabljajte opremo, ki ne odgovarja specifikaciji stroja oziroma jo ne priporoča proizvajalec.*
- d) **Predpisana hitrost na premri mora biti vsaj enaka najvišji hitrosti, predpisani s strani proizvajalca.** *Prehitro vrteča oprema se lahko polomi in povzroči poškodbe.*
- e) **Zunanji premer in debelina opreme mora biti v mejah, ki jih predpisuje proizvajalec za posamični stroj.** *Preveliki premeri orodij zmanjšajo nadzor nad brusilko in onemogočajo varovalne elemente.*
- f) **Luknja za os, podložke, matice oz. vsa druga oprema semora pravilno prilegati na gred kotne brusilke Luknja za os, podložke, matice oz. vsa druga oprema se mora pravilno prilegati na gred kotne brusilke.** *Nepravilne mere odprtini in naknadno vgrajevanje distančnih puš lahko povzroči močno povečanje vibracij in posledično izgubo kontrole in lom orodja.*
- g) **Nikoli ne uporabljajte poškodovano opremo.** *Pred vsakim zagonom preverite, če so diski v redu, da ne manjkajo deli, da ni razpok po brusilni površini ali pa da oprema ni izrabljena. Če vam stroj ali pribor pade, preverite stanje in po potrebi zamenjajte poškodovane deli in pribor. Po prvi montaži opreme vedno naredite testni zagon. Kotno brusilko odmaknite od sebe tako, da orodja so iz smeri vrtenja ter vklopite stikalo. Naj deluje cca 1 minuto brez obremenitve pod največjimi predpisanimi vrtljaji in opazujte, da ni nobenih nepravilnosti v delovanju. Poškodovana oprema bo nakazala probleme že pri testnem zagonu.*
- h) **Vedno uporabljajte zaščitna delovna sredstva, odvisno od delovišča, položaja in materiala, ki ga obdelujete uporabljajte očala in zaščitno masko, rokavice.** *Vedno uporabljajte zaščitna delovna sredstva, očala in zaščitno masko, nedrseča obutev, pokrivalo, rokavice, predpasnik, delovno obleko odvisno od delovišča, položaja in materiala, ki ga obdelujete. Zaščitna očala morajo zadržati leteče delce prahu in odrezkov. Dihalna maska oziroma aspirator mora filtrirati ves prah, ki nastaja med delom. Dolgo izpostavljanje hrupu med delom lahko poškoduje sluh.*
- i) **Opazovalci morajo ostati na varni oddaljenosti od delovišča. Vsakdo, ki se približa delovišču mora nositi predpisana zaščitna sredstva.** *Delci obdelovanca ali opreme lahko odletijo in povzročijo poškodbo v področju dela.*
- j) **Med delom držite kotno brusilko za izolirane dele.** *Med delom lahko prežete »živo« žico ali lastni kabel kotne brusilke in preko kovinskih delov brusilke lahko pride do električnega udara. Rezilni pribor lahko pride v stik z "živo" žico in na kovinske dele stroja prenese električni udar.*

k) **Električni kabel kotne brusilke naj bo stran od vrtečih se delov brusilke.** Če zgubite nadzor nad brusilko, lahko preseka kabel in vas resno poškoduje.

l) **Nikoli ne polagajte kotne brusilke na tla preden se orodje popolnoma ne zaustavi.** Če zgubite nadzor nad brusilko, lahko se trakovi navijejo na vrtečipribor in vas resno poškoduje.

m) **Ne zaganjajte brusilke obrnjene proti sebi.** Vrtečo se orodje kotne brusilke lahko zagrabí obleko in potegne vrteče se orodje proti Vam.

n) **Redno izpuhujte notranjost kotne brusilke.** Nabran prah v notranjosti brusilke lahko povzroči nepredvideno električno prevodnost in posledično kratek stik!

o) **Ne delajte z kotno brusilko v bližini vnetljivih snovi.** Iskre, ki nastanejo pri brušenju ali rezanju lahko povzročijo požar.

p) **Ne uporabljajte opreme, ki zahteva vodno hlajenje.** Uporaba vode ali drugih tekočin lahko povzroči električni udar.

4.2 Povratni udar brusilke

Povratni udar je posledica motnje vrtilnega momenta vpetega orodja na kotno brusilko. Motnja nastane zaradi trenutne blokade orodja, spremembe trdote površine obdelave, stisnjenja orodja. Posledica je nekontrolirano, težko obvladljivo gibanje brusilke v nasprotno smer od obdelovanca.

Na primer, ko se obdelovanec okruši ali stisne se rob diska zadene na poškodovanem mestu ter takrat lahko disk se odbije od obdelovanca ali celo globlje zaskoči v material. Zgodi se tudi, da takrat odskoči kotna brusilka proti uporabniku kar pa je odvisno tudi od smeri vrtilnega momenta diska in točke poškodbe. Pod takimi pogoji lahko pride tudi do pokanja obdelovalnega diska.

Največkrat je vzrok za nastanek povratnega udara nenamenska uporaba in/ali neupoštevanja navodil za varno delo, s previdnostjo pa se se lahko prepreči, upoštevajte spodaj napisano:

a) **Vedno držite kotno brusilko trdno za oba ročaja in bodite v stabilnem položaju tako lahko zadržite kotno brusilko v primeru nasprotnega udara. Vedno držite kotno brusilko trdno za oba ročaja in bodite v stabilnem položaju tako lahko zadržite kotno brusilko v primeru nasprotnega udara.** Stalno nadzirajte vrtilni moment predvsem pri začetku dela in v primeru povečanja nasprotne sile takoj zmanjšajte pritisk na obdelovanec!

b) **Nikoli ne imejte roke v bližini vrtečih se delov.** Nikoli ne imejte roke v bližini vrtečih se delov.

c) **Ne postavljajte se v področje v katerem je možni povratni udar.** Povratni udar: Bo potisnilo orodje v nasprotno smer od gibanja obdelovalne plošče pri grobem brušenju.

d) **Bodite še posebno previdni pri obdelavi kotov, ostrih robov in podobno. Tako se izognezno sunkom ali stiskanju opreme.** Koti, ostri robovi ali sunki imajo tendenco, da ovirajo

vrteče se diske in povzročijo izgubo nadzora ali povratni udar.

e) **Ne montirajte verige verižne žage ali listov krožne žage.** Koti, ostri robovi ali sunki imajo tendenco, da ovirajo vrteče se diske in povzročijo izgubo nadzora ali povratni udar.

4.3 Specifična varnostna opozorila za brusilnimi in rezilnimi diski:

a) **Vedno uporabljajte pravilno nastavljeno zaščito plošče odgovarjajoče dimenzije.** Vedno uporabljajte pravilno nastavljeno zaščito plošče odgovarjajoče dimenzije.

b) **Brusilni disk mora na obdelovalno površino nasadati na sredini.** Za nepravilno nameščen disk, zaščita ne more zagotoviti zadosti varno delo.

c) **Zaščita plošče mora biti vedno varno zaskočena in v takem položaju, da čim manj delcev plošče in materiala leti proti operaterju.** Zaščita plošče pomaga zaščititi operaterja pred deli odlomljene plošče in nenamernega dotika z vrtečo se ploščo.

c) **Opremo uporabljajte samo za tista dela katerim je namenjena.**

Kot na primer, Ne brusite s stranico rezilnega diska Rezilni diski so namenjeni le za rezanje! Stranske sile, ki delujejo na rezilni disk lahko povzročijo, da razbije.

e) **Vedno uporabljajte originalne in nepoškodovane matice in podložke za pritrditve opreme.** Preverite, da sta zunanja in notranja premera ter debelina opreme pravih dimenzij. Podložke za vpetje rezilnih diskov so lahko drugačne kot za vpenjanje brusilnih diskov.

f) **Ne uporabljajte obrabljene opreme iz večjih kotnih brusilk.** Pri nizkih premerih je obodna hitrost večja zato prej pride lahko do loma.

4.4 Dodatna varnostna navodila za rezanje s kotnimi brusilkami:

a) **Ne dopustite blokade rezilnega diska v obdelovancu zaradi prekomernega pritiska** Ne dopustite blokade rezilnega diska v obdelovancu zaradi prekomernega pritiska preglobokega reza. Tako preprečimo stranske pritiske in zmanjšamo možnost protiidarabrusilke blokade in/ali poškodbe rezalke.

b) **Ne postavite svojega telesa v linijo rezilne plošče.** V slučaju povratnega udara lahko hitro vrteča se rezilna plošča resno poškoduje, kar se nahaja na njeni poti oziroma vrže orodje direktno proti vam.

c) **Ko se rezilna plošča ustavi ali karkoli zmoti rezanje takoj izklopote brusilko in počakajte, da se plošča popolnoma zaustavi.** Nikoli ne poizkušajte odstraniti rezilne plošče dokler se vrti, saj lahko pride do povratnega udara brusilke. Ugotovite vzrok motnje in jo odpravite.

d) **Ne zaženite kotne brusilke, če je rezilna plošča še v obdelovancu. zaženite brusilko in počakajte, da rezilna plošča doseže polne vrtiljaje in počasi se spustite v rezanje.** Rezilna

plošča lahko blokira in vam lahko brusilko vrže proti vam ali zlomi rez. ploščo ob ponovnem zagonu.

e) Podprite panele in dolge kose ko jih režete. Daljši kosi imajo tendenco po lomu na mestu, kjer režemo. To upoštevajte pri postavljanju podpor, ki morajo biti čim bližje mesta reza, da vam ne »zgrabli« rezilne plošče.

f) Posebno pozornost zahtevajo rezi na težko dostopnih mestih/ziroma tako imenovanih »žepni rezi«. Kaj hitro lahko prerežemo vodno, plinsko ali električno instalacijo, celopovzročimo povratni udar.

4.5 Dodatna varnostna navodila za brušenje s kotnimi brusilkami:

a) Ne uporabljajte brusnega papirja, ki je prevelike dimenzije. Upoštevajte navodila proizvajalca pritrdilne plošče za brušenje, ko izbirate brusni papir. Prevelika dimenzija papirja lahko povzroči tresenje, trganje ali celo povratni udar plošče.

4.6 Dodatna varnostna navodila za žično krtačenje s kotnimi brusilkami:

a) Zavedajte se možnosti, da med delovanjem odleti del žične krtače. Ne pritiskajte preveč krtačo na obdelovalno površino saj tako povečate možnost poškodbe žične krtače. Delci žice lahko zlahka prodrejo skozi tanke dele obleke in/ali kože.

b) Če je zaščita primerna za delo z žično ščetko ne dopustite nobenega prepletanja med žično ščetko in zaščito. Zaradi centrifugalne sile se lahko poveča premer žičnega kolesa med obratovanjem.

4.7 Dodatna varnostna navodila



OPOZORILO Vedno si nadenite zaščitna očala.

Uporabite elastične oblazinjene podloge, če je zraven pri dobavi brusil ali je priporočeno.

Upoštevajte vsa navodila proizvajalca dodatne opreme! Varujte plošče pred mazivi in udarci.

Brusilne plošče uporabljajte in shranjujte pazljivo in v skladu z navodili proizvajalca plošč. Upoštevajte navedeno smer vrtenja na obdelovalnih ploščah pri montaži na kotno brusilko (označba smeri vrtenja se nahaja na ohišju zobnikov)

Nikoli ne uporabljajte rezilnih diskov za groba dela! Ne pritiskajte s strani na rezilne diske.

Obdelovanec mora ležati ali pa biti zaščiten pred zdrsom napr. s uporabo spon. Veliki obdelovanci morajo biti pravilno podprti.

Če se uporablja oprema z notranjim navojem se gred brusilke ne sme dotikati konca navoja v izvrtini obdelovalnega orodja. Preden montirate tako opremo se prepričajte, da je globina izvrtine zadostna. Navoja na opremi in gredi morata biti skladna. Glej stran 4 in poglavje 14. Tehnični podatki za več informacij o navoju in dolžini gredi.

Kjerkoli je to omogočeno, uporabljajte odsesalne sisteme. Omrežje naj bo varovano z avtomatskim

odklopnikom občutljivosti 30 mA. Če se kotni brusilnik izklopi zaradi zaščite, ga je potrebno očistiti in pregledati. Glej poglavje 9. Čiščenje

Poškodovan, ekscentričen ali tresoč pribor se ne sme uporabljati.

Izognite se poškodbam instalacij (plinskih, vodnih električnih) med delom.

Vedno izvlecite vtičak iz električnega omrežja preden kakor koli posegате v brusilko.

Poškodovan ali počen stranski ročaj je potrebno zamenjati. Nikoli ne delajte s strojem, ki ima poškodovan stranski ročaj.

Polomljena ali poškodovana zaščita plošče mora biti zamenjana. Ne delajte z poškodovano zaščito plošče.

Pritrdite manjše obdelovance. Na primer s pomočjo spon.

Te kotne brusilke niso namenjene niti primerne za poliranje. Nepravilna uporaba brusilke bo ukinila garancijo. Elektromotor se lahko pregreje in poškoduje stroj. Svetujemo uporabo kotne polirke za poliranje.

Pribor lahko da ne bo privit z navadno matico zaradi varnostnih razlogov. Uporabljajte le "Quick" sponsko matico (2).

Zmanjšajte izpostavljenost prahu:



Nekatere vrste prahu, ki nastajajo med delom lahko Nekateri materiali vsebujejo: Svinec (v barvah) mineralni prah (od opek, betona itd), hrastov in bukev prah posebej v kombinaciji z različnimi kemičnimi zaščitnimi laki in premazi.

V dotiku z dihalnimi poti lahko pride do alergične reakcije ali/in poškodb dihalnih poti operaterja ali opazovalcev.

Ne dovolite vstopa prahu v telo.

Da zmanjšate izpostavljenost prahu: Delovišče naj bo dobro prezračevano, nadenite si zaščito za dihala z primernimi mikro filtri.

Upoštevajte veljavno zakonodajo in predpise glede varnosti pri delu, odstranjevanje nevarnih odpadnih materialov in obremenitev ter izpostavljenosti zaposlenih.

Zbirajte prah na viru, izognite se spuščanju ga v okoliški prostor.

Uporabljajte primerni pribor glede na delo. (glej poglavje 11.), torej manj delcev v okolje v nekontrolirano.

Uporablja naj se odsesavanje prašnih delcev, če narava dela to omogoča.

Zmanjšajte izpostavljenost prahu z naslednjimi ukrepi:

- Ne bodite direktno izpostavljeni zračnemu curku ali ga usmerjati na druge osebe.
- Uporabljajte odsesovanje in/ali zračne puhalnike
- Delovni prostor mora biti prezračevan in čist.
- Redno ga posesajte, ne ga izpihovat. Pometanje ali izpihovanje dviguje prah.
- Umazano delavno obleko operite ali posesajte, ne jo izpihovati. Ne jo izpihovati, stepati, krtačiti.

5. Legenda

Glej stran 2

- 1 Privijte ali odvijte Quick matico le ročno.*
- 2 Sponska matica (Quick brez dodatnega orodja)*
- 3 Podložča diska
- 4 Gred
- 5 Blokadni gumb gredi
- 6 Varnostni pokrov
- 7 Stranski ročaj z blažilcem treslajev*
- 8 Drсно stikalo za vklop/izklop*
- 9 Ročaj
- 10 Indikator elektronskega sistema
- 11 Kolesček za nastavitve hitrosti.
- 12 blokada vklopnega stikala
- 13 Prožilo*
- 14 Vzvod za zaščito diska

*odvisno od tipa brusilke/ni zajeto v dobavi

6. Pred uporabo

 Pred priklopom na omrežje preverite, če se omrežna napetost in frekvenca ujemata z vrednostmi na tipski ploščici stroja.

 Omrežje naj bo varovano z avtomatskim odklopnikom občutljivosti 30 mA.

6.1 Pritrditev stranskega ročaja

 Vedno uporabljajte priložen stranski ročaj (7) Stranski ročaj privijte na levo ali desno stran do konca z vrtenjem v desno!

6.2 Postavitve zaščitne plošče

 Zaradi varnosti pri uporabi med delom vedno uporabljajte primerno zaščito plošče. Glejte poglavje 11. Dodatna oprema!

Zaščita plošče za brušenje

Namenjen je za delo z brusilnimi diski, lamelnimi ploščami in DIA rezilkami.

Glejte sliko C na strani 2.

- Postavite zaščito plošče (6) kot je prikazano.
- Pritisnite in držite vzvod (14) ter postavite zaščito v položaj, da je zaprti del obrnjen k operaterju.
- Spustite vzvod in zavrtite zaščito, dokler se ne zaskoči.
- Prepričajte se, da je zaščita plošče pravilno nameščena zataknjena: Vzvod mora biti zaskočen in zaščita se ne more na roke zavrteti.

 Uporabljajte samo plošče, ki so oddaljene vsaj 3,4 mm od zaščite.

 (Snemanje poteka v obratnem vrstnem redu)

7. iVpenjanje obdelovalnih plošč

 Preden posegajte v stroj: Izvlecite vtičnico iz električnega omrežja. Vreteno brusilke mora mirovati in stikalo izklopljeno.

 Zaradi varnosti pri rezanju uporabite rezilno zaščitno ploščo, če to zahteva delovni postopek po posebni opremi za zaščito. (glej poglavje 11. Dodatna oprema)

7.1 Zaklepanje vretena

 na blokirni gumb gredi (5) lahko pritisnete le, če gred se ne vrti.

- Pritisnite gumb za blokado vretena (5) in obračajte vreteno (4) z roko dokler blokada ne zaklene vretena.

7.2 Postavite brusilni disk na svoje mesto.

Glej sliko B na strani 2.

- Nastavite notranjo podložko (3) na gred. Notranja podložka se ne vrti na vretenu je podložka pravilno postavljena.
- Položite brusilno ploščo na notranjo podložko (3) Preverite, da plošča lepo naseda na notranjo podložko.

7.3 Privijanje/odvitje "Quick" sponse matice

 "Quick" sponse matice (2) privijte le z roko!

 Pri delujočem stroju mora biti zaponka (1) vedno položena na sponskomatiko (2)

Za zaporo matice (2):

 Vedno uporabljajte le namenski pribor. Glej poglavje 14. Tehnični podatki

- Zaklenite vreteno z gumbom (poglavje 7.1).
- Dvignite zaponko (1) na natici.
- Navijte matico (2) na vreteno brusilke (4). Glej sliko A na strani 2.
- Privijte matico z zaponko (1) z roko v smeri urinega kazalca.
- Položite navzdol ročico (1).

Odvijanje "Quick" sponse matice (2)

- Zaklenite vreteno z gumbom (poglavje 7.1).
- Dvignite zaponko (1) na natici.
- Odvijte matico (2) z vrtenjem v nasprotno smer urinega kazalca **roke**

Opomba: Če je matica (2) preveč zategnjena, si lahko pomagata s ključem za sponse matice.

8. Uporaba

8.1 Nastavitev hitrosti (odvisno od opreme)

Prednastavite hitrost na kolesčku (11) (nizka številka = nizka hitrost; visoka številka = visoka hitrost)

Rezilke, brusilke, DIA rezilke sklečkasta brusila.

visoka hitrost

Ščetke: srednja hitrost

Brušenje z podlogo: **nizka do srednja hitrost**

Opomba: Za poliranje priporočamo uporabo Metabo polirne stroje.

8.2 Vklp in izklop brusilke

 Vedno držite brusilko z obema rokama.

 Najprej vklopite kotno brusilko, ko doseže polne obrate se približamo obdelovancu.

 Kotna brusilka ne sme biti v bližini prahu in odrezkov. Kotno brusilko ne odlagajte v prašna ali vlažna mesta. Ne odložite brusilke iz rok na tla preden se motor popolnoma ne zaustavi.

 Da preprečite nenadni vklop; preverite če je stikalo na brusilki v položaju izklopa preden priklopite vtič v el. omrežje.

 Zaradi moči in navora med obratovanjem brusilka stalno sili iz prijema rok. Zato vedno držite stroj z obema rokama za ročaje, stojte varno ter stabilno in bodite skoncentrirani na delo.

Dršno stikalo

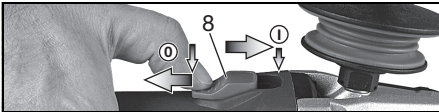

Vklop brusilke: Pritisnite dršno stikalo (8) naprej. Ter za blokado potisnite prednji del gumba navzgor.

Izklop: Pritisnite dršno stikalo (8) zadaj navzdol in ga spustite.

WEPF 15-150 Quick: "Pandel stakalo" (s funkcijo izklopa)

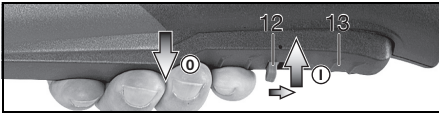

Vklop: Blokado (12) potisnite v smeri puščice in pritisnite prožilo (13).

Izklop: Spustite prožilo (13).

WEPBF 15-150 Quick: "Pandel stakalo" (s funkcijo izklopa):



Vklop: Blokado (13) potisnite v smeri puščice in pritisnite prožilo (13).

Izklop: Spustite prožilo (13).

8.3 Navodila za delo

Brušenje:

Pritisnite kotno brusilko z brusno ploščo na obdelovalno površino ter z občutkom drsimo po njej. Pri tem pazite, da se površina ne segreje preveč.

Brusna plošča na površino pod kotom 30° do 40° za najboljše rezultate.

Rezanje:

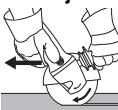
 Vedno režite v proti smeri vrtenja rez. plošče (glej sliko). V nasprotnem primeru obstaja nevarnost proti meta brusilke ali izguba kontrole. Hitrost rezanja prilagajate vrsti in debelini

materiala. Ne nihajte z brusilko, med obratovanjem, brusilka mora biti čimbolj mirna.

Žično krtačenje:

pritisnite brusilko enakomerno na površino.

8.4 Zasukajte ohišje menjalnika

Glejte sliko D na strani 3.

- Izvlecite električni vtič.
- Odstranite zaščito (6)
- Odvijte 4. vijake ohišja menjalnika (a) **POZOR! Ne odstranjujte ohišje menjalnika!!!!**
- Obrnite ohišje menjalnika v željeno smer, brez da ga odstanite.
- Privijte nazaj vse 4. vijake ohišja menjalnika(a) v luknje. Moment privitja: = 3,0 Nm +/- 0,3 Nm.

9. Čiščenje

Med obratovanjem lahko v notranjost pridejo prašni delci. To zmanjša hlajenje motorja stroja. Kovinski prah lahko povzroči prevodniški mostiček in posledično kratki stik.

Redno izpihajte notranjost brusilke s stisnjenim zrakom skozi ventilacijske odprtine, vsaj po cca.15 urah dela ali posesajte prah. Predno se lotite čiščenja izvlecite vtič iz omrežja in si nadenite zaščitna očala in masko.

Redno čistite **prašni filter**: odstranite ga in ga izpihajte s stisnjenim zrakom.

10. Težave

- **Elektronski varnostni izklop. Elektronski indikator (10) utripa in stroj se avtomatsko IZKLOPI.** Če je tok v stroju previsok (pride do preobremenitve zaradi zagrabitve orodja) se stroj avtomatsko izklopi. Izklopite stroj s stikalom. Ponovno ga vklopite in delajte z njim normalno naprej. Preprečite ponavljajoče prijemanje orodja. Glejte poglavje 4.2

Stroji z VTC in VC elektroniko:

 **Elektronski indikator (10) utripa in stroju se zmanjšajo vrtljaji.** Stroj je preobremenjen! Zaženite stroj brez obremenitve, dokler indikator ne ugasne.

Stroji z VTC, TC in VC elektroniko:

 **Indikator elektronskega sistema (10) začne utripati in brusilka se ne zažene.** Aktivirala se je zaščita pred ponovnim zagonom. Če pride do prekinitve toka ob kontinuiranem delovanju, se stroj ne bo sam zagmal ob vrnitvi toka. Izklopite stikalo in ga ponovno vklopite.

11. Dodatna oprema

Uporabljajte le originalno dodatno opremo Metabo. Glej stran 5.

Uporabljajte le dodatno opremo ki odgovarja tehničnim podatkom v teh navodilih.

A Zaščite pri rezanju

Za delo z rezilnimi diski in DIA rezilnimi diski.

SL SLOVENSKO

Vgradite kot je opisano "zaščita diska za rezanje"(Poglavje6.2).

B Zaščita ročaja za brušenje s žičnimi krtačami.

Namenjena je za zaščito pri delu z podpornimi ploščami za brusilne papirje, žične krtače,...

Vgradite zaščito pod stranski ročaj brusilke.

C Prašni filter

Fini prašni filter prepreči dostop prahu v notranjost motorja. Redno ga odstranite in očistite.

D Več-pozicijski nosilec za stranski ročaj

Omogoča res veliko različnih položajev ročaja.

Za celotno ponudbo dodatne opreme si pogledite www.metabo.com alikatalog Metabo.

12. Servisiranje

 Popravila električnih orodij smejo opravljati samo ustrezno usposobljeni električarji!

Če je poškodovan električni kabel, ga zamenjajte le z namenskim posebnim kablom.

Če vaše Metabo električno orodje potrebuje popravilo, naj ga popravijo na zato pooblaščenem servisu. Prosimo pred predajo aparata servisu opišite okvaro. Na www.metabo.si lahko poiščete naslov.

Lista rezervnih delov Vam je voljo na spletni strani www.metabo.com.

13. Zaščita okolja

Nabran prah, ki nastane z brušenjem lahko vsebuje nevarnemateriale. Ne odlagajte te odpadke med gospodinjne smeti, ampak v posebne zbiralnice za nevarne odpadne snovi.

Z upoštevanjem nacionalnih zakonskih aktov se izrabljeni električni stroji zbirajo posebej in se jih okolju prijazno reciklira

 Samo za članice EU: Ne odlagajte izrabljenih strojev med hišne odpadke! Z upoštevanjem smernice evropske skupnosti 2002/96/EC za izrabljeno elektronsko in električno opremo in z upoštevanjem nacionalnih zakonskih aktov se izrabljeni električni stroji zbirajo posebej in se jih okolju prijazno reciklira.

14. Tehnični podatki

Legenda znakov v tabeli na strani 3. Pridržujemo si pravico do sprememb zaradi tehnološkega napredka.

| | |
|--------------|---|
| \emptyset | = največji premer brusilne/rezalne plošče |
| $t_{\max,2}$ | = največja debelina brusilne ali rezalne plošče, pri kateri se uporablja »Quick« matica (2) |
| $t_{\max,3}$ | = največja dovoljena debelina rezilne opreme |
| | največja dovoljena debelina pribora |
| M | = navoj vretena |
| l | = dolžina navojnega vretena |
| n^* | = število vrtljajev brez obremenitve |

n_v^* = število vrtljajev brez obremenitve (nastavljiva)

P_1 = vhodna moč

P_2 = moč na gredi

m = teža stroja brez kabla

Vse vrednosti so določene z upoštevanjem standarda EN 60745.

 Brusilka je v zaščitnem razredu II.

~ AC izmenična napetost

* Stroji z oznako WE... : Zaradi energetskih polj in visoke frekvence lahko pride do spreminjanja hitrosti vrtenja. Nihanja se umirijo, ko motnje prenehajo.

Objavljeni tehnični podatki so predmet tolerančnih meritev (kot je navedeno v veljavnih standardih).

Vrednosti emisij

Te vrednosti se lahko uporabi kot uvodna ocenitev izpostavljenosti in ob primerjavi z drugimi stroji. Vseeno stroj se lahko uporablja tudi na drugačne načine, z drugačno opremo, zato lahko vrednosti tresljajev odstopajo. Ocena izpostavljenosti vibracijam lahko upošteva čas, ko se stroj izklaplja ali obratuje brez obremenitve. Navedeni tehnični podatki so odvisni od tolerance (v skladu z vsakokratnimi veljavnimi standardi).

Vrednost vibracij (vektorski seštevek treh smeri) izmerjenih po standardu EN 60745:

$a_{h,SG}$ = Vrednost emisije vibracij (pri brušenju) (pri brušenju)

$a_{h,DS}$ = Vrednost emisije vibracij (pri brušenju s brusno podlogo)

$K_{h,SG/DS}$ = Nevarne vibracije

Tipični A-efektivno opažen nivo zvoka:

L_{pA} = Nivo zvočnega tlaka

L_{WA} = Nivo zvočne moči

K_{pA}, K_{WA} = Nevarno

Tipični prag zvočnega tlaka tega električnega stroja gre lahko preko 80 dB(A).

 **Nadenite si ustrezno zaščito sluha!**

GARANCIJSKI LIST

Firma in sedež garanta: Metabo d.o.o. Poslovna cona A 12 SI-4208 ŠENČUR

Datum dobave stroja: _____

Oznaka in tip stroja: _____

Serijska številka stroja: _____

Trajanje garancijskega roka: 12 mesecev po dobavi stroja

Čas zagotavljanja vzdrževanja, nadomestne dele in prikladne aparate: 3 leta po preteku garancije

Ozemeljsko območje veljavnosti garancije: Območje R Slovenije

Garant jamči za lastnosti, ki so navedene v Priručniku z navodili za uporabo in vzdrževanje ali brezhibno delovanje v garancijskem roku, ki začne teči z dobavo blaga potrošniku.

Pravice potrošnika:

1. Če stroj, za katerega je izdana obvezna garancija, ne izpolnjuje specifikacij ali nima lastnosti, navedenih v garancijskem listu ali oglaševalskem sporočilu, lahko potrošnik najprej zahteva odpravo napak (potrošnik mora upoštevati zaporedje zahtevkov, kot so navedeni v nadaljevanju). Če napake niso odpravljene v skupno 30 dneh od dneva, ko je garant ali pooblaščen servis od potrošnika prejel zahtevo za odpravo napak, mora garant potrošniku brezplačno zamenjati stroj z enakim, novim in brezhibnim strojem.
2. Rok iz prejšnjega odstavka se lahko podaljša na najkrajši čas, ki je potreben za dokončanje popravila ali zamenjave, vendar za največ 15 dni. O številu dni za podaljšanje roka in razlogih za njegovo podaljšanje garant obvesti potrošnika pred potekom roka iz prejšnjega odstavka.
3. Če garant v roku za odpravo napake stroja ne popravi ali ne zamenja z novim, lahko potrošnik zahteva vračilo celotne kupnine od garanta ali zahteva sorazmerno znižanje kupnine.

Stroške za material, nadomestne dele, delo, prenos in prevoz izdelkov, ki nastanejo pri odpravljanju okvar oziroma nadomestitvi stroja z novim, plača garant.

Uveljavljanje garancije:

Potrošnik uveljavlja garancijo pri pooblaščenih servisih Garanta, navedenih na garancijskem listu le ob predloženemu pravilno izpolnjenemu garancijskemu listu in originalnemu računu. Uveljavljanje pravic iz naslova garancije potrošnik uveljavlja osebno, pisno po pošti ali po elektronski pošti. Stroške krije Garant, potrošnik pa je dolžen poskrbeti za pravilno embalaranje stroja, skladno s pravili dostavne službe.

Opozorilo

Potrošnik ima zakonsko pravico, da zoper garanta v primeru neskladnosti blaga brezplačno uveljavlja jamčevalne zahtevke in da garancija ne izključuje njegovih pravic, ki izhajajo iz obveznega jamstva za skladnost blaga.

Garancija ne velja:

V primeru nepooblaščenega posega v blago,

V primeru mehanskih ali električnih okvar zaradi nepravilne uporabe blaga

V primeru poškodb med transportom po izročitvi blaga dostavni službi

V primeru, da k zahtevku za popravilo v garancijskem roku nista priložena garancijski list in originalni račun,

Za celotni potrošni material (krtačke, kabli, maziva, ležaji, itd.).

Ob nakupu blaga garant zagotavlja potrošniku:

tudi navodila za sestavo in uporabo ter seznam pooblaščenih servisov;

servis, ki ima pooblastilo garanta za izvajanje servisnih del na blagu ter z njim sklenjeno pogodbo za dobavo nadomestnih delov, če sam ne opravlja te dejavnosti;

brezplačno odpravo napak v času garancijskega roka;

proti plačilu popravilo, vzdrževanje blaga, nadomestne dele in prikladne aparate vsaj tri leta po poteku garancijskega roka tako, da servis opravlja sam ali ima sklenjeno pogodbo o servisiranju z drugo osebo.

Pooblaščenih servisov za uveljavljanje garancije:

VARESI d.o.o.

Cesta v Gorice 2a

1000 Ljubljana Tel: 01/505 75 81

metabo@varesi.si

Elektroservis Povše d. o. o.

Kersnikova cesta 2 D

3320 Velenje Tel: 0590-39-252, 031/599-001

[info@elektroservis-](mailto:info@elektroservis-povse.com)

povse.com



Metabo 3-letna garancija

XXL garancija je na voljo za vse kupce Metabo strojev v roku 4.tedne od dobave stroja.

Potrdilo o 3-letni garanciji in vsi pogoji so objavljeni na navedeni spletni strani <https://portal.metabo-service.com/si-SI/service-portal/>

Obiščite jo in izpolnite potrebne podatke za 3-letno XXL Metabo garancijo.

Metabowerke GmbH
Metabo-Allee 1
72622 Nuertingen
Germany
www.metabo.com

metabo[®]
PROFESSIONAL POWER TOOL SOLUTIONS

170 27 3261_sl_0523 (incl.SHW)